



**Verschraubungs - Reduzierventil aus Rotguß
DN 15 - 50**

**reducing valve screwed connection of bronze
DN 15 - 50**

Teil part	Bezeichnung partname	Werkstoff material	Werkst. Nr. material no.
1	Gehäuse body	G-Cu Sn 5 Zn Pb	2.1096.01
2	Oberteil bonnet	G-Cu Sn 5 Zn Pb	2.1096.01
3	Spindel spindle	Cu Zn 39 Pb 3	2.0401
4	Kegel disc	Cu Zn 39 Pb 3	2.0401
5	Dichtung packing	Perbunan	
6	Membrane membrane	Perbunan	

Verschraubungs Reduzierventil aus Rotguß DVGW geprüft
mit Weichdichtung
mit entlastetem Kegel
mit eingebautem Schmutzfänger
Manometeranschlußgewinde R 1/4 " beiderseits Einschraubverschraubung, flachdichtend
Vordruck: bis 25 bar
Enddruck: 0,6 bis 7 bar
Mindestdruckgefälle: ca. 1 bar

reducing valve screwed connection of bronze DVGW tested
with soft seal
with relieve disc
with built- in strainer
manometer screw connection R 1/4 " pipe unions to screw on both sides flat seating
initial pressure: up to 25 bar
final pressure: 0,6 to 7 bar
minimum pressure differential: ca. 1 bar

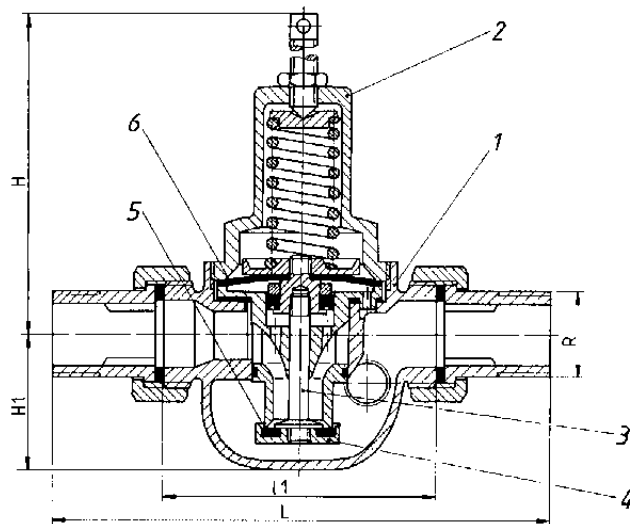

Die Ventile können auf Wunsch auch mit Löthülle für Cu- Rohr geliefert werden

valves can be supplied with soldering connection for Cu- pipe

DN	R	L	H	H 1	l 1	kg	Art.- Nr.
15	1/2 "	130	110	30	68	0,8	08 0201 070 0015
20	3/4 "	150	110	42	82	1,3	08 0201 070 0020
25	1 "	170	150	42	92	1,7	08 0201 070 0025
32	1 1/4 "	180	160	42	92	1,9	08 0201 070 0032
40	1 1/2 "	220	190	52	122	3,6	08 0201 070 0040
50	2 "	260	265	75	148	6,7	08 0201 070 0050